

60 法兰伺服电机

尺寸安装图:

WD 系列

【中惯量】常规系列

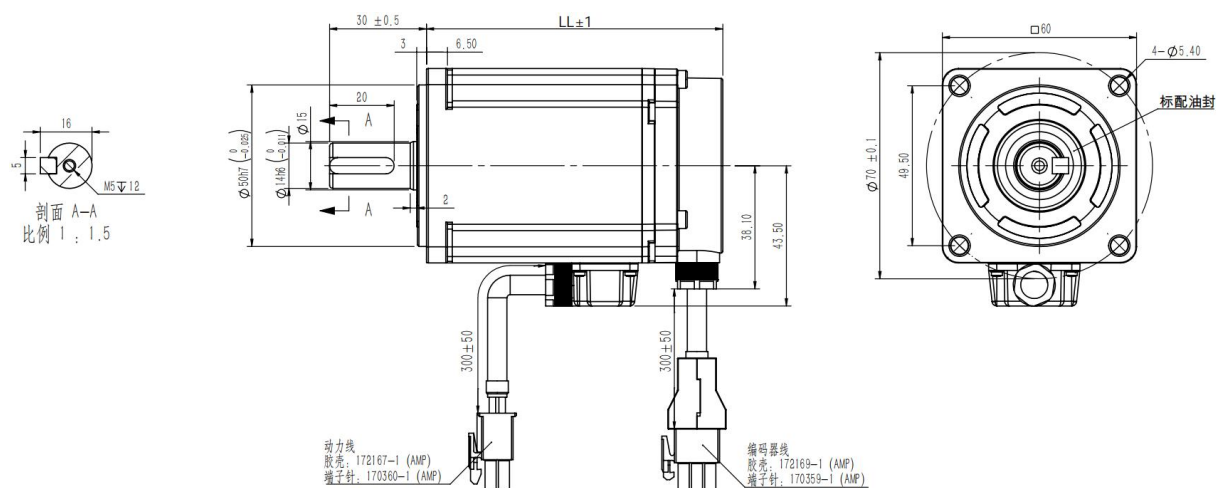

额定转矩 N*m	0.64	1.27	1.91
LL【不带抱闸】mm	75	92	109
LL【带抱闸】mm	104.5	121.5	138.5

【中惯量】L2 系列

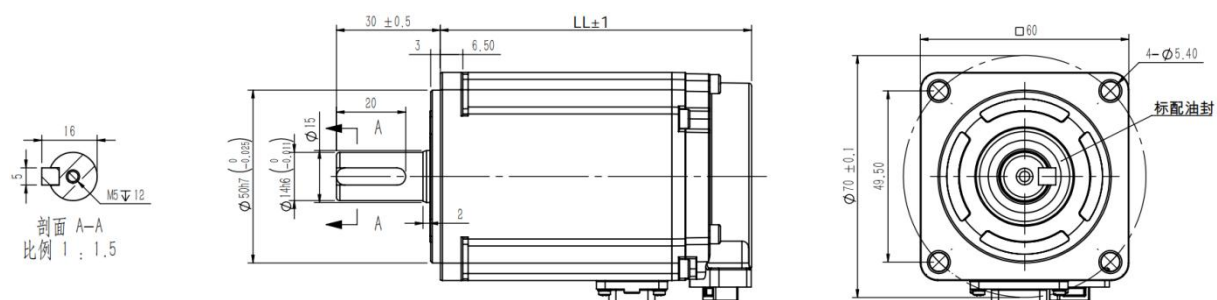

额定转矩 N*m	0.64	1.27	1.91
LL【不带抱闸】mm	73	90	107
LL【带抱闸】mm	102.5	119.5	136.5

【高惯量】常规系列

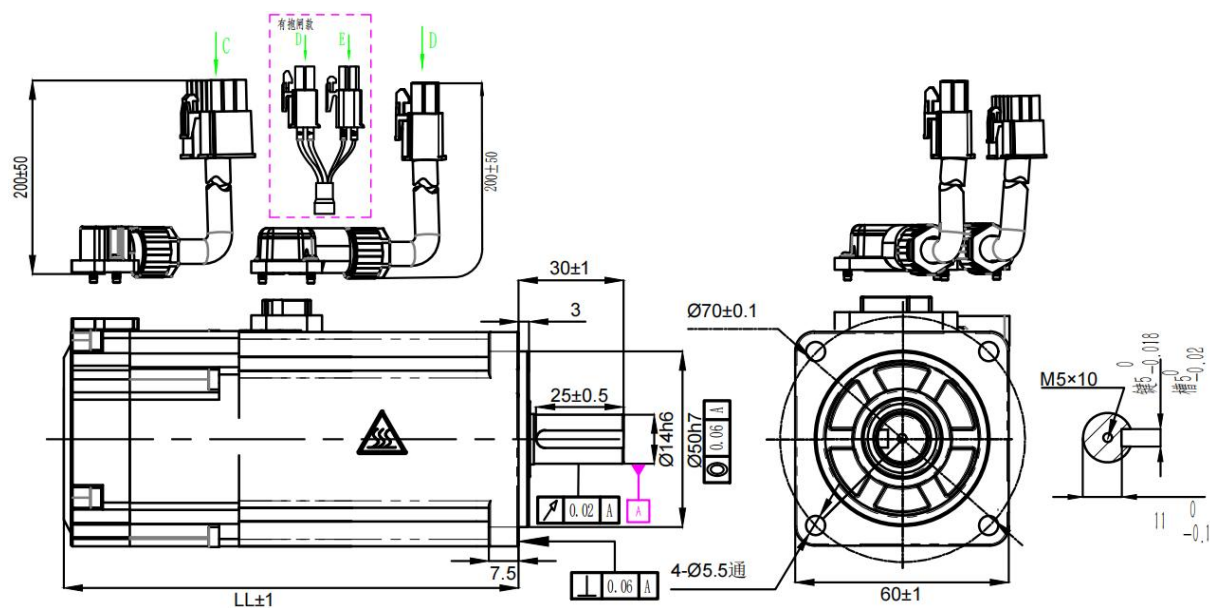

额定转矩 N*m	0.64	1.27	1.91
LL【不带抱闸】mm	77	96	114
LL【带抱闸】mm	104	123	-

【高惯量】L2 系列

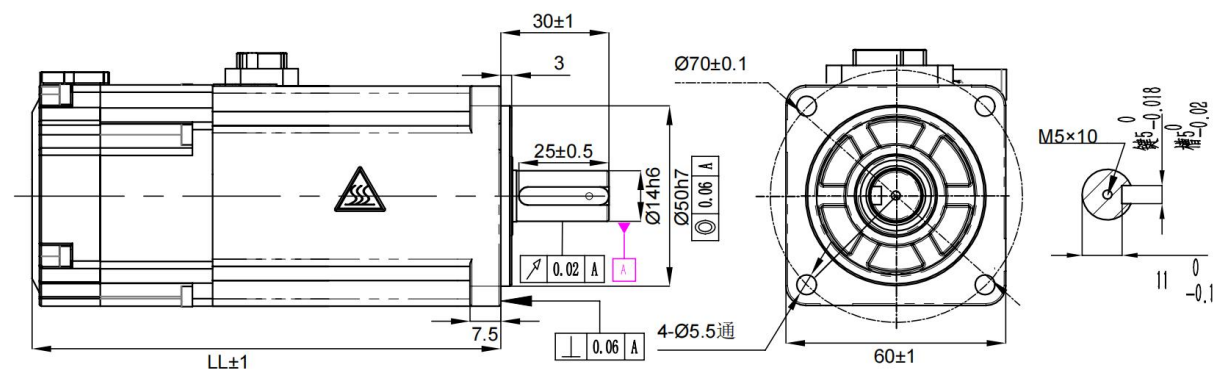

额定转矩 N*m	1.27
LL【不带抱闸】mm	96
LL【带抱闸】mm	123

WE 系列

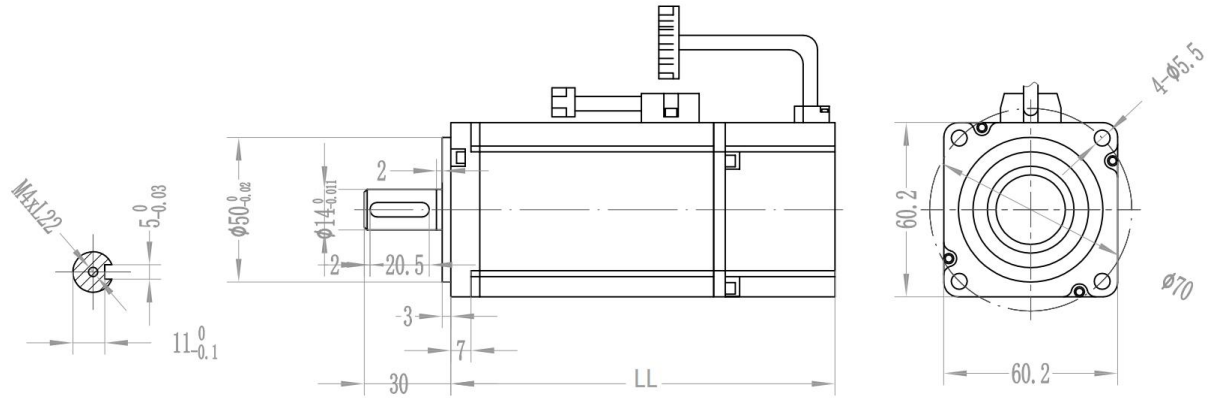

额定转矩 N*m	1.27
LL【不带抱闸】mm	133
LL【带抱闸】mm	181

产品参数表见下表：

电源电压	法兰	极对数	惯量等级	电机型号	电源电压	功率 kW	额定转速 rpm	额定转矩 N*m	额定电流 A	允许过载倍数
220V	60	5	中惯量	WD60M-02030S-□□□	220V	0.2	3000	0.64	1.7	3
				WD60M-04030S-□□□	220V	0.4	3000	1.27	2.5	3
				WD60M-06030S-□□□	220V	0.6	3000	1.91	3.6	3
			高惯量	WD60H-02030S-□□□	220V	0.2	3000	0.64	1.8	3.5
				WD60H-04030S-□□□	220V	0.4	3000	1.27	2.8	3.5
				WD60H-06030S-□□□	220V	0.6	3000	1.91	4	3

型号	WD60M-02030S-□□□
电机功率(W)	200
额定电压(V)	220
额定电流(A)	1.7
额定转速(rpm)	3000
额定转矩(N.m)	0.64
最大转矩(N.m)	1.91
反电势系数(V/krpm)	23
力矩系数(N.m/A)	0.38
转子惯量(kg.cm ²)	0.28[0.38]
线电阻(Ω)	4.57
线电感(mH)	4.3
最大电流(A)	5.7
最大转速(rpm)	6000
极数	10
编码器位数(bit)	17/23
绝缘等级	F(155°C)
防护等级	IP65

型号	WD60M-04030S-□□□
电机功率(W)	400
额定电压(V)	220
额定电流(A)	2.5
额定转速(rpm)	3000
额定转矩(N.m)	1.27
最大转矩(N.m)	3.81
反电势系数(V/krpm)	31
力矩系数(N.m/A)	0.51
转子惯量(kg.cm ²)	0.52[0.62]
线电阻(Ω)	3.24
线电感(mH)	2.9
最大电流(A)	8.4
最大转速(rpm)	6000
极数	10
编码器位数(bit)	17/23
绝缘等级	F(155°C)
防护等级	IP65

型号	WD60M-06030S-□□□
电机功率(W)	600
额定电压(V)	220
额定电流(A)	3.6
额定转速(rpm)	3000
额定转矩(N.m)	1.91
最大转矩(N.m)	5.73
反电势系数(V/krpm)	35
力矩系数(N.m/A)	0.53
转子惯量(kg.cm ²)	0.76[0.86]
线电阻(Ω)	2.54
线电感(mH)	4.25
最大电流(A)	10.8
最大转速(rpm)	6000
极数	10
编码器位数(bit)	17/23
绝缘等级	F(155°C)
防护等级	IP65

型号	WD60H-02030S-□□□
电机功率(W)	200
额定电压(V)	220
额定电流(A)	1.8
额定转速(rpm)	3000
额定转矩(N.m)	0.64
最大转矩(N.m)	2.2
反电势系数(V/krpm)	21.8
力矩系数(N.m/A)	0.36
转子惯量(kg.cm ²)	0.32[0.37]
线电阻(Ω)	4.4
线电感(mH)	11
最大电流(A)	6.3
最大转速(rpm)	6000
极数	10
编码器位数(bit)	17/23
绝缘等级	F(155°C)
防护等级	IP65

型号	WD60H-04030S-□□□
电机功率(W)	400
额定电压(V)	220
额定电流(A)	2.8
额定转速(rpm)	3000
额定转矩(N.m)	1.27
最大转矩(N.m)	4.5
反电势系数(V/krpm)	29
力矩系数(N.m/A)	0.46
转子惯量(kg.cm ²)	0.68[0.73]
线电阻(Ω)	3
线电感(mH)	7.8
最大电流(A)	9.8
最大转速(rpm)	5000
极数	10
编码器位数(bit)	17/23
绝缘等级	F(155°C)
防护等级	IP65

型号	WD60H-06030S-□□□
电机功率(W)	600
额定电压(V)	220
额定电流(A)	4
额定转速(rpm)	3000
额定转矩(N.m)	1.91
最大转矩(N.m)	5.73
反电势系数(V/krpm)	32.7
力矩系数(N.m/A)	0.54
转子惯量(kg.cm ²)	0.84
线电阻(Ω)	3.2
线电感(mH)	8.5
最大电流(A)	12
最大转速(rpm)	5000
极数	10
编码器位数(bit)	17/23
绝缘等级	F(155°C)
防护等级	IP65